



**DR-S4**  
bruksanvisning



---

# Innehåll

<b>Paketets innehåll</b> .....	<b>4</b>
Komponenter .....	6
<b>Montering</b> .....	<b>7</b>
<b>Användning</b> .....	<b>8</b>
<b>Allmän information</b> .....	<b>9</b>
Läsa och lagra bruksanvisningen .....	9
Användning .....	9
Förklaring av symboler .....	9
<b>Säkerhet</b> .....	<b>11</b>
Förklaring av symboler och anteckningar .....	11
Allmänna säkerhetsanvisningar .....	12
<b>Första användning</b> .....	<b>16</b>
Kontrollera pappersförstöraren och produktinnehållet .....	16
Montering av pappersförstöraren .....	16
<b>Strimling</b> .....	<b>17</b>
Papper .....	18
CD-skivor .....	19
Kreditkort .....	19
<b>Tömning av papperskorg</b> .....	<b>19</b>
<b>Papper, CD eller kreditkort har fastnat</b> .....	<b>20</b>
<b>När den inte används</b> .....	<b>20</b>
<b>Rengöring</b> .....	<b>21</b>
<b>Förvaring</b> .....	<b>22</b>
<b>Felsökning</b> .....	<b>23</b>
<b>Tekniska data</b> .....	<b>24</b>
<b>Försäkran om överensstämmelse</b> .....	<b>25</b>
<b>Kassering</b> .....	<b>25</b>
Kassera förpackningen .....	25
Kassera gamla enheter .....	25
<b>Garantikort</b> .....	<b>27</b>

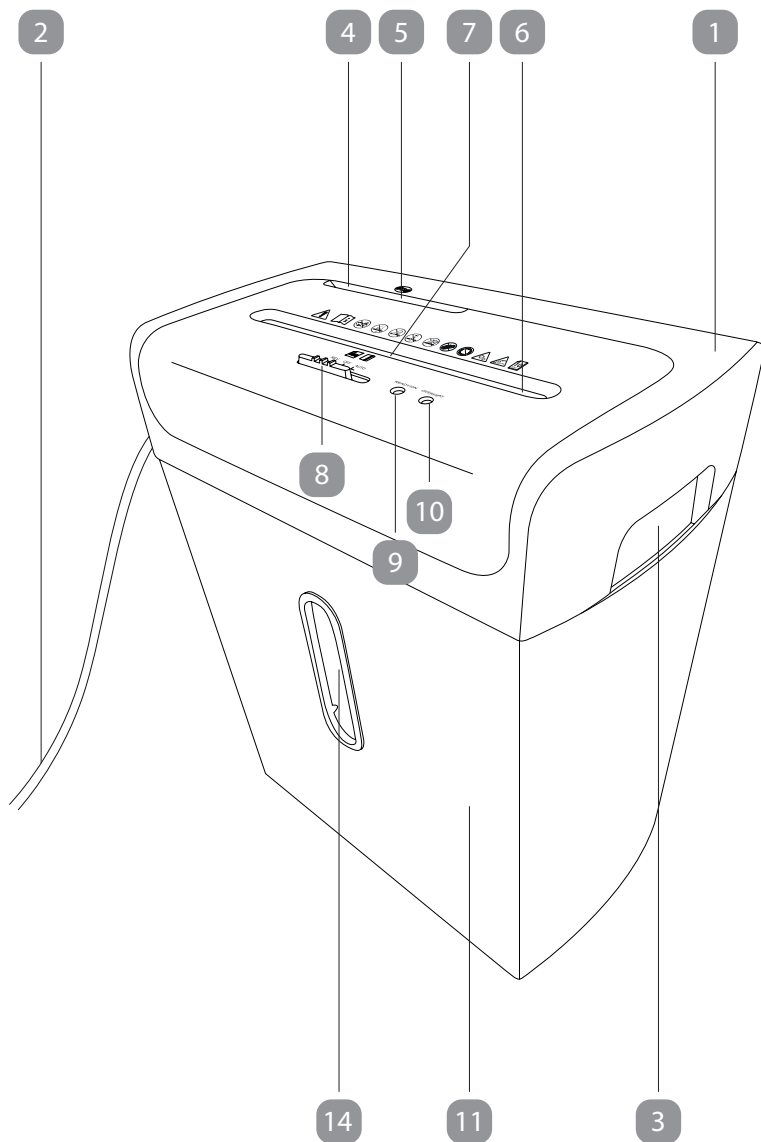

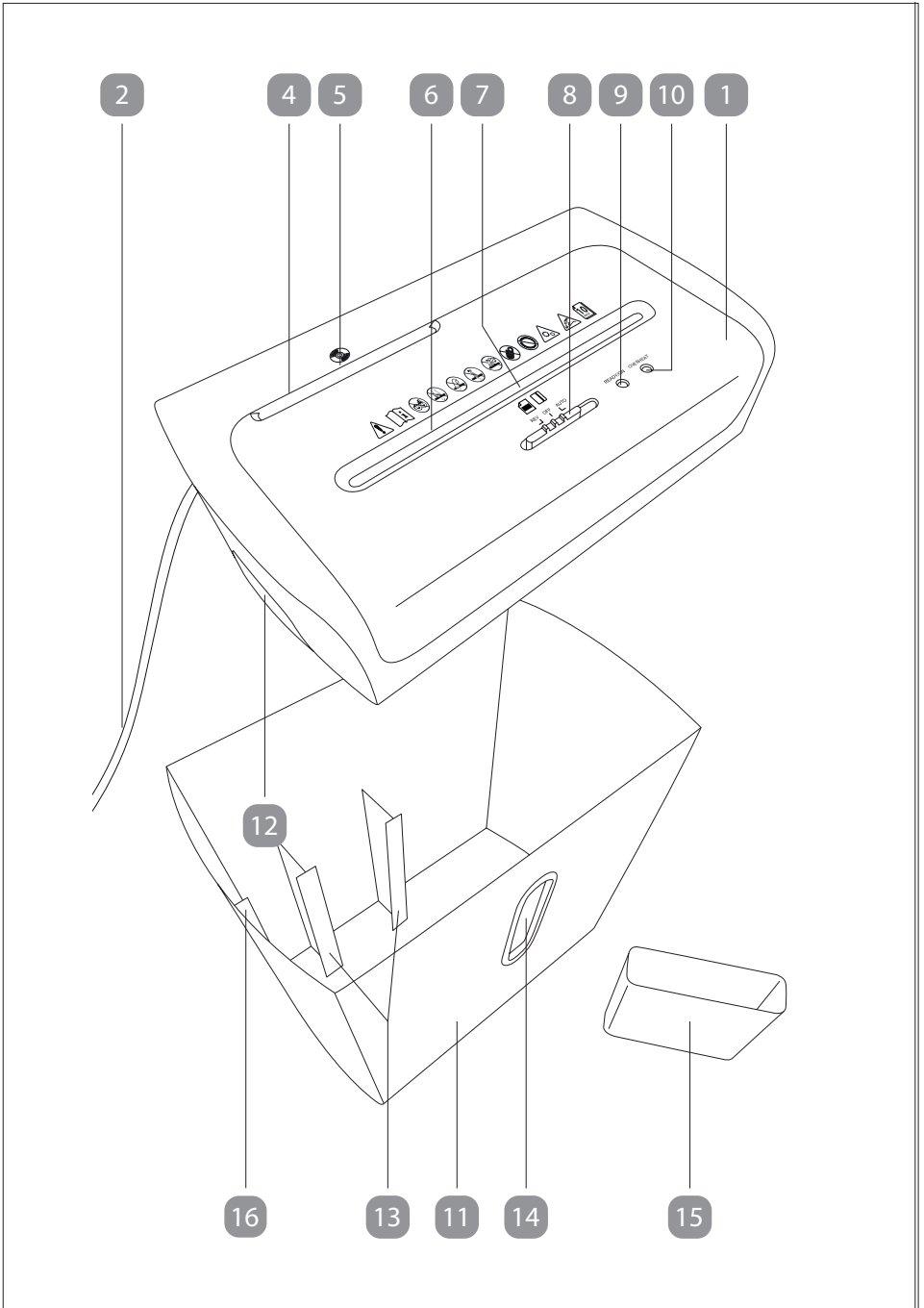

## Komponenter

- 1 Skärenhet
- 2 Nätsladd med nätkontakt
- 3 Bärhandtag för klippaggregat, 2×
- 4 CD-matningsöppning
- 5 CD-detektionssensor (inbyggd)
- 6 Inmatningsöppning för papper/kreditkort
- 7 Sensor för detektering av papper/kreditkort (inbyggd)
- 8 Strömbrytare (**REV/OFF/AUTO**)
- 9 **READY/ON**-LED
- 10 **OVERHEAT**-LED
- 11 Papper/kreditkort papperskorg
- 12 Säkerhetsbrytare (inbyggd)
- 13 Styrskenor för CD-uppsamlingsbehållare, 2×
- 14 Utsiktsfönster
- 15 CD-avfallsbehållare
- 16 Bro för säkerhetsbrytare

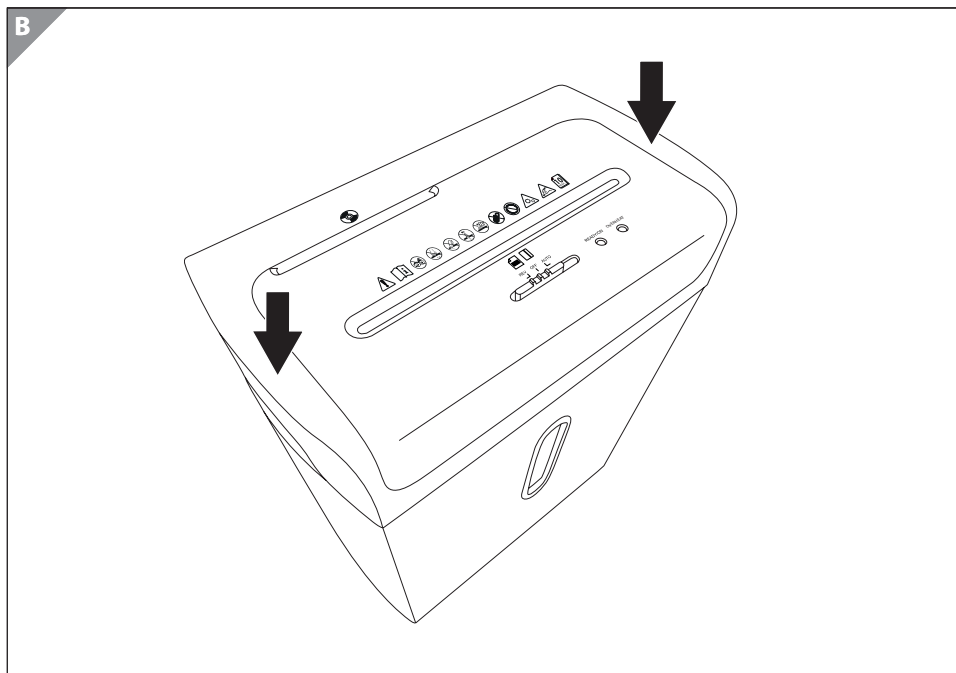
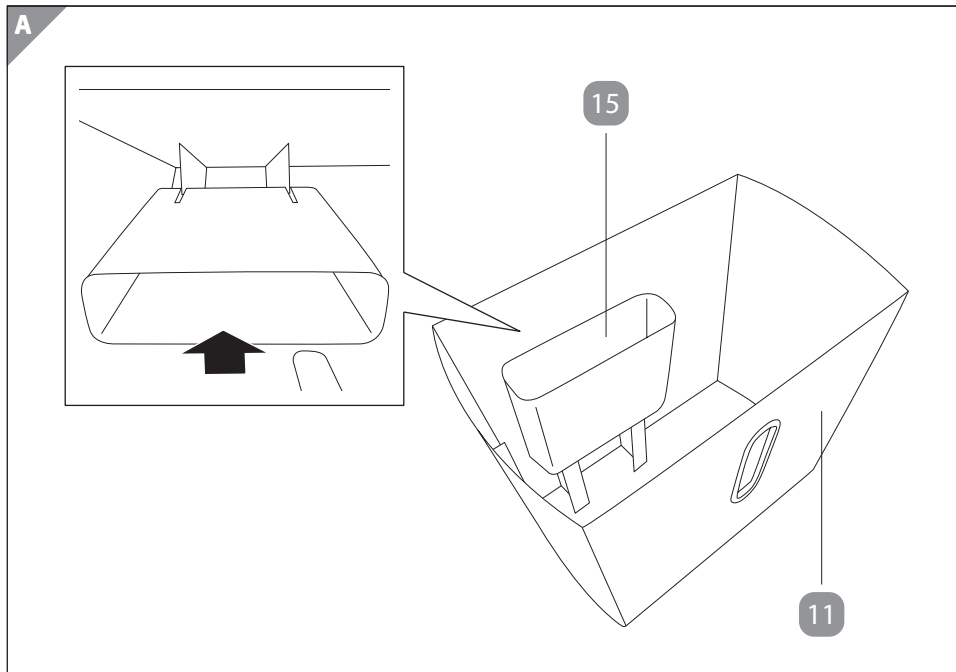

C

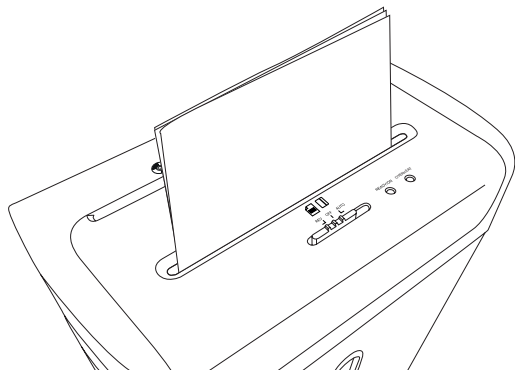

D

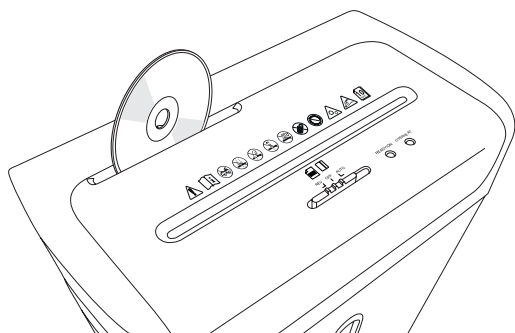

E

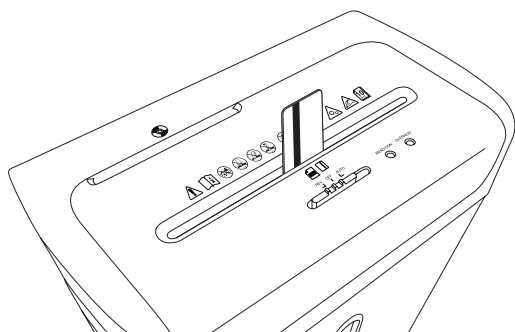



# Allmän information

## Läsa och lagra bruksanvisningen



Den här bruksanvisningen medföljer denna Cross-Cut dokumentförstörare och innehåller viktig information om installation och hantering. Innan du använder dokumentförstöraren, läs bruksanvisningen noggrant. Detta gäller särskilt säkerhetsanvisningarna. Underlåtenhet att göra det kan leda till personliga skada eller skada på dokumentförstöraren.

Förvara bruksanvisningen för vidare användning. Se till att inkludera denna bruksanvisning när vidarebefordra dokumentförstöraren till tredje part.

Användarmanualen är baserad på de standarder och regler som gäller inom EU.

När du är utomlands måste du också följa landsspecifika riktlinjer och lagar.

Du kan begära en PDF-kopia av bruksanvisningen från kundtjänst.

## Korrekt användning

Dokumentförstöraren är exklusivt designad för att strimla papper, CD-skivor och kreditkort.

Använd endast dokumentförstöraren enligt beskrivningen i denna bruksanvisning. All annan användning är anses vara olämplig och kan leda till egendomsskada eller personskada. Dokumentförstöraren är inte en barnleksak.

Tillverkaren eller säljaren kan inte hållas ansvarig för skador som uppstår genom felaktig eller felaktig användning.

## Förklaring av symboler

Följande symboler används på produkten, i bruksanvisningen eller på förpackning.



Försäkran om överensstämmelse (se kapitlet "Deklaration om överensstämmelse"): Produkter märkta med denna symbol uppfyller alla tillämpliga bestämmelser i Europeiska ekonomiska samarbetsområdet.



Symbolen indikerar att produkten är av KLASS II (dubbelisolerad) konstruktion. Det kräver ingen säker anslutning till elektrisk jord.



Använd endast dokumentförstöraren inomhus.



Viktig säkerhetsinformation.



Läs bruksanvisningen noggrant innan du använder dokumentförstöraren för första gången och behåll den för senare referens.



Håll barn borta från dokumentförstöraren.  
Låt inte barn använda den!



För aldrig in fingrarna i inmatningsöppningen!



Håll långt hår, löst sittande kläder, smycken etc. borta från inmatningsöppningen!



Spraya inte olja eller andra smörjmedel i inmatningsöppningen.  
Använd inga sprayburkar/aerosoler i närheten av anordning!



Sätt inte i några gem eller häftklamrar i inmatningsöppningen!



Denna symbol indikerar risk för skador från rörliga delar. Rör inte vid några rörliga delar, såsom skärbladet, under drift.

Skarpa kanter, rör inte.



Mata inte in mer än 10 pappersark samtidigt in i inmatningsöppningen.



Inmatningsöppning för CD/DVD/Blu-ray. Sätt bara i en CD/DVD/Blu-ray i matningsfacket åt gången.



Inmatningsöppning för papper.



Inmatningsöppning för kreditkort. Sätt bara in ett kreditkort i flödet plats åt gången.

## REV

Skjut omkopplaren **8** till **REV: READY/ON-LED 9** tänds grön. Dokumentförstörarens skärblad går baklänges riktning. Papperet, kreditkortet eller CD skivan laddas ur bakåt genom respektive matningsöppning.

## OFF

Skjut omkopplaren **8** till **OFF: READY/ON-LED 9** släcks. Skärknivarna stannar och dokumentförstöraren stängs av.

## AUTO

Skjut omkopplaren **8** till **AUTO: READY/ON-LED 9** tänds grön. Dokumentförstöraren är påslagen och klar för drift.

# Säkerhet

## Förklaring av symboler och anteckningar

Följande symboler och signalord används i denna bruksanvisning.



Denna signalsymbol/ord betecknar en fara med måttlig risk, vilket kan leda till döden eller allvarlig skada om den inte undviks.



Denna signalsymbol/ord betecknar en fara med låg risk, vilket kan resultera i mindre eller måttlig skada om den inte undviks.



Detta signalord varnar för möjlig skada av egendom.



Denna symbol ger användbar ytterligare information om montering eller drift.

## Allmänna säkerhetsinstruktioner



### **Risk för elektriska stötar!**

En felaktig elinstallation, för hög nätspänning eller felaktig drift kan resultera i en elektrisk stöt.

- Anslut dokumentförstöraren endast inomhus och endast till en korrekt installerat 220–240 V~ uttag.
- Anslut endast dokumentförstöraren till ett lättillgängligt uttag nära utrustningen så att du snabbt kan koppla bort den från rutnätet i händelse av ett fel.
- Använd inte dokumentförstöraren om den uppvisar synliga skador eller om nätsladden eller kontakten är defekt.
- Om nätsladden till dokumentförstöraren är skadad. Kontakta tillverkare, kundtjänst eller en person med liknande kvalifikationer som kan ersätta den.
- Öppna inte höljet; ta istället hjälp av en kvalificerad fackman att utföra reparationer. För att göra det, kontakta kundtjänsten som anges på garantikortet. Ansvars- och garantianspråk är frångås i händelse av reparationer utförda av användaren, felaktigt anslutning eller felaktig funktion.
- Endast delar som överensstämmer med den ursprungliga enhetens data får användas för reparationer. Denna enhet innehåller elektriska och mekaniska delar som är avgörande för att ge skydd mot faror.
- Dokumentförstöraren får inte användas med en extern timer eller separat fjärrkontrollsystem.
- Sänk inte ned dokumentförstöraren eller nätsladden i vatten eller andra vätskor.
- Rör aldrig nätkontakten med våta eller fuktiga händer.

- Använd inte dokumentförstöraren om du står på en blöt golvet, eller om dina händer eller pappersförstöraren är/är blöta.
- Dra inte ut stickkontakten ur uttaget i sladden. Gör det istället genom att ta tag i nätkontakten.
- Flytta, dra eller bär aldrig dokumentförstöraren i nätsladden.
- Håll dokumentförstöraren och nätsladden borta från öppna lådor och heta ytor.
- Lägg nätsladden så att den inte utgör någon snubbelrisk.
- Vik inte nätsladden och lägg den inte över vassa kanter.
- Böj inte strömkabeln och linda den inte runt dokumentförstörare, eftersom detta kan leda till en trasig kabel.
- Använd endast dokumentförstöraren inomhus. Använd inte dokumentförstöraren i fuktiga rum.
- Förvara aldrig dokumentförstöraren så att det finns risk att den faller i ett badkar eller handfat.
- Ta aldrig upp en elektrisk apparat om den har ramlat in i vatten. Dra i sådana fall omedelbart ur strömkontakten.
- Sätt aldrig in andra föremål än papper, cd-skivor eller kreditkort i dokumentförstöraren.
- Stäng alltid av dokumentförstöraren och dra ut stickkontakten ut ur uttaget när du inte använder den eller innan du rengör pappersförstöraren, om ett fel uppstår.

**VARNING!**

**Fara för barn och personer med nedsatt fysisk, sensoriska eller mentala kapaciteter (t.ex. delvis funktionshindrade, äldre personer med nedsatt fysisk och/eller mental förmåga) eller brist på erfarenhet och kunskap (t.ex. äldre barn).**

- Om de övervakas eller har blivit instruerade i hur man på ett säkert sätt använda dokumentförstöraren och har förstått

riskerna i samband med att använda den, kan denna dokumentförstörare användas av personer med nedsatt fysisk, sensorisk eller mental förmåga eller de som saknar erfarenhet och kunskap. Rengöring och underhåll får inte utföras av barn utan tillsyn.

- Se till att barn inte leker med dokumentförstöraren. Det är ingen barnleksak.
- Låt inte barn använda dokumentförstöraren. Håll barn bort från dokumentförstöraren och nätsladden.
- Lämna inte dokumentförstöraren utan uppsikt när den är i drift.
- Se till att barn inte leker med plastfolien. De kan fastna i det när de leker och kvävas.
- Håll dokumentförstöraren borta från husdjur.
- Informera andra användare tydligt om riskerna!



### **Risk för skador!**

Felaktig hantering av dokumentförstöraren kan leda till skada.

- Placera inte händerna i inmatningsöppningarna!
- Håll långt hår borta från inmatningsöppningarna!
- Håll slipsar, halsdukar, lösa kläder och långa halsband eller armband långt borta från inmatningsöppningarna.
- Håll aerosoler borta från inmatningsöppningen!
- Håll CD-skivan i ytterkanten när du sätter den i inmatningsöppningen. Placera inga fingrar i CD-hålet. Detta kan orsaka skada när CD-skivan dras in.
- Ställ dokumentförstöraren i närheten av en korrekt installerad uttag.
- Ta regelbundet bort eventuellt strimlat papper, kreditkorts och CD-rester från botten av skärmekanismen med ett lämplig

verktyg (t.ex. en borste).

- Stäng alltid av dokumentförstöraren och koppla ur strömmen innan du tömmer sopkärnen.
- Vid tömning av sopkärl blir vassa och spetsiga delar av soptunnan klippenheten blottade, var försiktig.
- Använd endast dokumentförstöraren när den är helt och korrekt monterade.



### **Risk för skador!**

Felaktig hantering av dokumentförstöraren kan leda till skada på den.

- Använd inte dokumentförstöraren i mer än 3 minuter utan avbrott. Låt den svalna till rumstemperatur först innan du startar om den.
- Placera inte gem eller häftklamrar i inmatningsöppningarna.
- Båda skärbladen kommer att rotera när den ena aktiveras av respektive detekteringssensor. Se till att det inte finns några föremål nära inmatningsöppningen som inte används.
- Tryck inte ihop det strimlade papperet i papperskorgen med dina händer eller fötter. Trycket kan skada soptunnan.
- Placera bara papper eller kreditkort i pappers-/kreditkortsinmatningsöppning. Inga andra föremål.
- Placera bara CD-skivor i CD-matningsfacket. Inga andra föremål.
- Placera inte i mer än en CD eller mer än ett kreditkort in i inmatningsöppningen samtidigt. Skärenheten kan då skadas.
- Töm sopkärnen med jämna mellanrum. Om det överfylls finns det risk för att strimlat papper, kreditkort och cd-rester kommer dras upp underifrån till respektive rivning system.

## Första användning

### Kontrollera pappersförstöraren och förpackningens innehåll

**OBS!**

#### Risk för skador!

Om du inte är försiktig när du öppnar förpackningen med en vass kniv eller andra spetsiga föremål kan du lätt skada pappersförstöraren.

– Var försiktig när du öppnar förpackningen!

1. Ta ut dokumentförstöraren ur förpackningen.
2. Kontrollera om dokumentförstöraren eller enskilda delar uppvisar skador. Om så är fallet, använd inte dokumentförstöraren. Kontakta kundtjänst med den e-postadress som anges på garantikortet.
3. Kontrollera att leveransen är komplett.

### Montering av pappersförstöraren



**WARNING!**

#### Risk för skador!

Felaktig hantering av dokumentförstöraren kan leda till skada.

- Anslut inte dokumentförstöraren till ett uttag under tiden vid montering.
  - Dokumentförstörarens skärenhet har vassa kanter. Var mycket försiktig när du sätter ihop den.
1. Placera pappers-/kreditkortsavfallsbehållaren **11** framför dig. Det genomskinliga visningsfönstret **14** är vänt mot dig (se **fig. A**).
  2. Lägg sedan i CD-avfallsbehållaren **15** i pappers-/kreditkortsavfallsbehållaren. Skjut CD-avfallsbehållaren på styrskenor **13** inuti avfallsbehållaren (se **fig. A**).



3. Lägg strimlingsenheten **1** på pappers-/kreditkortsavfallsbehållaren (se **fig. B**). Använd bärhandtag **3** på båda sidor för att lyfta strimlingsenheten. Ett **högt klickljud** är hörs när strimlingsenheten är korrekt placerad på papperet/kreditkortet avfallsbehållaren. Ljudet indikerar att säkerhetsbrytaren **12** har avaktiverats för normal drift.
4. Dokumentförstöraren är nu monterad och klar för användning.

## Strimling



### Risk för skador!

Felaktig hantering av dokumentförstöraren kan leda till skada.

- Håll i papperet på båda sidorna när det matas in i inmatningsfacket. Se till att fingrarna inte kommer för nära inmatningsöppningen.
  - Håll endast CD-skivan i ytterkanten när du sätter i den i inmatningsöppning. Placera inga fingrar i CD-hålet. Detta kan orsaka skada när CD-skivan dras in.
  - Håll kreditkortet i dess smala sida när du sätter i det matningsöppning. Se till att fingrarna inte kommer för nära inmatningsöppningen.
1. Se till att dokumentförstöraren är avstängd (sätt skjutreglaget **8** på **OFF**) innan du ansluter den till ett uttag.
  2. Anslut nätkontakten med nätsladden **2** till ett uttag.
  3. Ställ skjutreglaget i läge **AUTO. READY/ON-LED** **9** lyser grönt och pappersförstöraren slås på.

### OBS!

### Risk för skador!

Felaktig hantering av dokumentförstöraren kan leda till skada på den.

- Använd inte dokumentförstöraren i mer än 3 minuter utan avbrott. Låt den svalna till rumstemperatur först innan du startar den igen.
- Mata inte in fuktigt papper i inmatningsöppningen. Det kan orsaka blockering.
- Placera inte papper med gem i inmatningsöppningen. Detta kan skada dokumentförstöraren.
- Mata inte in mer än 10 pappersark samtidigt i inmatningsöppningen. Detta kan skada strimlingsenheten.



- Dokumentförstöraren är utrustad med en säkerhetsbrytare **12** som stoppar driften av dokumentförstöraren när den är aktiverad. Säkerhetsomkopplaren aktiveras när strimlingsenheten **1** inte är helt inskjuten pappers-/kreditkortsavfallsbehållaren **11**. Du hör ett klickljud när säkerhetsbrytaren är aktiverad eller avaktiverad.
- Dokumentförstöraren är utrustad med en pappers-/kreditkortsdetekteringsensor **7** och en CD-detektionssensor **5**. Dokumentförstöraren växlar på automatiskt endast när du sätter i papper eller kreditkort i mitten av pappers-/kreditkortsinmatningsfacket **6**. Detsamma gäller när du matar in CD-skivan i mitten av CD-matningsfacket **4**.
- Papperet, kreditkortet eller CD-skivorna dras in automatiskt efter aktivering respektive detektionssensor. Om du matar in papper som är för tunt aktiveras kanske inte sensorn, detta är normalt och inte en defekt. Mata inte in enstaka ark, utan flera ark. Notera också att för tunt papper är svårare att mata och kan därmed lättare fastna i strimlingsenheten.
- Dokumentförstöraren stängs automatiskt av vid överbelastning för att förhindra skador på motorn. Koppla bort dokumentförstöraren från strömförsörjning och låt den svalna till rumstemperatur innan du ska använda den igen.

## Papper

1. Mata in papperet som ska strimlas centralt i pappers-/kreditkortsinmatningsöppningen **6** (se **fig. C**).
2. Dokumentförstöraren slås på automatiskt och drar in papperet. Ca. 1–2 sekunder efter bearbetning av papperet stannar dokumentförstöraren automatiskt.

## CD-skivor

1. Mata in CD-skivan som ska strimlas centralt i CD-matningsöppningen **4** (se **fig.D**).
2. Dokumentförstöraren slås på automatiskt och drar in CD-skivan. Ca. 1–2 sekunder efter att CD-skivan har bearbetats stannar dokumentförstöraren automatiskt.

## Kreditkort

1. Håll kreditkortet upprätt.
2. Mata in kreditkortet mitt i pappers-/kreditkortsinmatningsöppningen **6** (se **fig. E**).
3. Dokumentförstöraren slås på automatiskt och drar in kreditkortet. Ca. 1–2 sekunder efter bearbetning av kreditkortet kommer dokumentförstöraren stoppas automatiskt.

## Tömnings av avfallsbehållaren



### Risk för skador!

Felaktig hantering av dokumentförstöraren kan leda till skada.  
– Rör inte strimlingsenheten med fingrarna.



För korrekt avfallshantering, strimla endast kreditkort när det inte finns några bearbetade papper och strimla papper endast när det inte finns några bearbetade kreditkort i pappers-/kreditkortsavfallsbehållaren.

Töm avfallsbehållaren regelbundet för att undvika rester av papper, kreditkort eller CD dras in i strimlingsheten underifrån.

1. Stäng av dokumentförstöraren (sätt skjutreglaget **8** på **OFF**).  
**READY/ON-LED** **9** släcks. Dra ut nätsladden **2** från uttag.
2. Ta bort strimlingsenheten **1** från pappers-/kreditkortsavfallsbehållaren **11**.
3. Ta bort CD-avfallsbehållaren **15** från pappers-/kreditkortsavfallsbehållaren.
4. Töm pappers-/kreditkorts- och cd-avfallsbehållaren separat.
5. Placera CD-avfallsbehållaren **15** i pappers-/kreditkortsavfallsbehållaren.  
Sätt strimlingsenheten på avfallsbehållaren **11** (se **fig. B**). Använd bärhandtagen **3** på båda sidor för att lyfta strimlingsenheten **1**. Ett **klickljud** hörs när strimlingsenheten är korrekt placerad på pappers-/kreditkortsavfallsbehållaren. Ljudet indikerar att säkerhetsbrytaren **12** har avaktiverats för normal drift.

## Papper, CD-skivor eller kreditkort har fastnat



### Risk för skador!

Felaktig hantering av dokumentförstöraren kan leda till skada.

- Använd aldrig föremål av något slag för att rensa CD-skivor eller kreditkort eller papper som har fastnat. Stick inte in föremål som knivar, saxar etc. i inmatningsöppningarna.

Om papper, CD-skivor eller kreditkort har fastnat blir **OVERHEAT**-LED **10** röd. Dokumentförstörarens motor har överhettats på grund av den för höga belastningen, t.ex. genom att det har placerats fler än 10 ark eller mer än ett kreditkort/CD åt gången.

Så här rensar du ett trassel:

1. Ställ skjutreglaget **8** i läge **OFF**.
2. Låt dokumentförstöraren svalna helt. Använd endast dokumentförstöraren igen efter att ha väntat i minst 60 minuter.
3. Flytta skjutreglaget till **REV**-läge. Om **OVERHEAT**-LED lampan fortsätter att lysa rött har dokumentförstöraren inte svalnat tillräckligt. Den är klar för användning igen när **READY/ON**-LED lampan **9** lyser grönt. Skärbladen på dokumentförstöraren kör sedan i motsatt riktning.
4. Papperet, kreditkortet eller CD skivan matas baklänges genom respektive matningsspår.
5. Flytta sedan skjutreglaget till **AUTO**-läge. Dokumentförstöraren är klar för att användas igen.

### När den inte används

Om du inte kommer att använda dokumentförstöraren under en längre tid, fortsätt enligt följande:

1. Ställ skjutreglaget **8** i läge **OFF**. **READY/ON**-LED lampan **9** släcks.
2. Dra ur nätsladden **2** ur uttaget.

## Rengöring



**VARNING!**

### Risk för elektriska stötar!

Felaktig användning kan resultera i en elektrisk stöt.

- Stäng alltid av dokumentförstöraren och koppla ur strömmen innan rengöring.
- Se till att inget vatten eller andra vätskor tränger in i dokumentförstöraren.
- Doppa aldrig ned dokumentförstöraren och nätsladden i vatten eller andra vätskor.



**VARNING!**

### Risk för skador!

Felaktig hantering av dokumentförstöraren kan leda till skada.

- Dokumentförstöraren blir varm under drift. Låt dokumentförstörare för att svalna helt till rumstemperatur före rengöring.
- Rör inte strimlingsenheten med fingrarna.

**OBS!**

### Risk för skador!

Felaktig hantering av dokumentförstöraren kan leda till skador på den.

- Använd inga aggressiva rengöringsmedel, borstar med metall eller nylon borst, vassa eller metalliska rengöringsredskap som knivar, hårda skrapor och liknande. De kan skada ytorna på dokumentförstöraren.

1. Ställ skjutreglaget **8** i läge **OFF. READY/ON**-LED lampan **9** släcks. Dra ur nätsladden **2** från uttaget.
2. För att rengöra utsidan av dokumentförstöraren, använd en torr eller lätt fuktig trasa och torka sedan alla delar noggrant.
3. För problemfri drift, ta regelbundet och försiktigt bort eventuella rester av pappers-, kreditkorts- eller CD-rester från strimlingsenhetens undersida **1**. Använd lämpligt verktyg (t.ex. borste) för detta ändamål. Rör inte strimlingsenheten med din fingrar.

## Förvaring

**OBS!**

### Risk för skador!

Felaktig förvaring av dokumentförstöraren kan leda till skador på den.

- Förvara aldrig dokumentförstöraren bredvid en värmekälla.
- Vik eller krossa inte strömkabeln.
- Rengör dokumentförstöraren (se kapitlet "Rengöring").
- Förvara alltid dokumentförstöraren torr.
- Förvara alltid dokumentförstöraren på en ren, torr plats som är skyddad från direkt solljus och är inte tillgänglig för barn.
- Använd originalförpackningen för förvaring.

## Felsökning



**WARNING!**

### Risk för elektriska stötar!

Reparera pappersförstöraren själv eller använder olämplig delar för reparation kan öka risken för elektriska stötar.

- Öppna inte dokumentförstörarens hölje, ta istället hjälp av en kvalificerad fackman. Kontakta kundtjänsten som anges på garantikortet för mer information. Ansvar och garanti anspråk efterges i händelse av reparationer utförda av användaren eller felaktig funktion.

Vissa problem kan orsakas av mindre fel som du kan fixa själv. För att göra det, följ instruktionerna i följande tabell. Om det fortfarande inte är möjligt att lösa problemet, kontakta kundtjänst. Reparera inte dokumentförstöraren själv.

Problem	Orsak	Lösning
<b>OVERHEAT-LED</b> lampan lyser rött. Dokumentförstöraren stängs av under drift	För mycket papper eller mer än ett kreditkort/ CD i dokumentförstörare samtidigt. Dokumentförstöraren har varit överbelastad och har överhettats som ett resultat	1. Flytta skjutreglaget till läge <b>OFF</b> . 2. Använd endast dokumentförstöraren igen efter minst 60 minuter. 3. Flytta skjutreglaget till <b>REV</b> -läge. Skärbladen löper i vänd riktning och för papper, kreditkort eller CD-skiva tillbaka ut. 4. Minska mängden papper, kreditkort eller CD-skivor och växla till <b>AUTO</b> igen. 5. För detaljerad information, se "Papper, CD eller kredit kortstopp".
	Dokumentförstöraren har varit använd mer än rekommenderad tid på 3 minuter.	1. Flytta skjutreglaget till läge <b>OFF</b> . 2. Använd först dokumentförstöraren igen efter minst 60 minuter.
Dokumentförstöraren startar inte när papper matas in.	Pappret kan ha varit det insatt i fel vinkel, detekteringssensorn är alltså	Sätt i pappret korrekt i inmatningsöppningen.

Problem	inte aktiverad.	Lösning
Dokumentförstöraren startar inte när papper matas in.	Pappret är också för tunt, mjukt eller för veckat för att aktivera detekteringsensorn.	1. Ställ skjutreglaget på <b>REV</b> , Dra ut pappret ur inmatningsöppningen. 2. Vik pappret och mata in det igen.
Dokumentförstöraren startar inte.	Säkerhetsbrytaren är aktiverad.	Se till att strimlingsenheten är korrekt placerad på avfallsbehållaren tills ett klickljud hörs.

## Tekniska data

Modell:	DR-S4
Spänning:	220-240 V~, 50 Hz
Strömförbrukning:	300 W, 1,3 A
Skyddsklass:	II 
Säkerhetsklass:	P-4 (enligt DIN 66399)
Vikt:	ca. 5 kg
Mått (B x D x H):	ca. 353 x 210 x 423 mm
Arbetsbredd:	220 mm (A4)
Skärmetod:	Tvärsnitt
Skärhastighet:	ca. 2 m/min. för ett ark på 80 g/m <sup>2</sup> ca. 1,5 m/min. för tio 80 g/m <sup>2</sup> ark ca. 1 m/min. för ett kreditkort ca. 3,5 m/min. för en CD
Volym avfallsbehållare:	20 liter (papper/kreditkort) 0,5 liter (CD)
Max. skärkapacitet per cykel:	10 ark (80 g/m <sup>2</sup> ), 1 kreditkort, 1 CD
Remsmått:	5 x 16 mm
Drifttid:	3 min.
Tomgångstid:	60 min.
Ljudnivå:	ca. 70 dB
Drifttemperatur:	10 – 25 °C
Automatisk start/stopp-funktion:	Ja

Förbehåll för tekniska ändringar.



## Försäkran om överensstämmelse



Du kan begära en kopia av EU-försäkran om överensstämmelse från adress som anges på garantikortet.

## Kassering

### Kassera förpackningen



Sortera förpackningen innan du kasserar den. Kassera kartong med återvunnet papper och omslag med lämplig insamlingstjänst.

### Kassera gamla apparater

(Gäller i Europeiska unionen och andra europeiska länder med separat insamlingssystem av återvinningsbart material.)



#### **Gamla apparater får inte slängas i hushållsavfallet!**

Skulle dokumentförstöraren inte längre kunna användas vid någon tidpunkt, **kassera den i enlighet med gällande bestämmelser i din stad eller län.** Detta säkerställer att gamla apparater återvinns på ett professionellt sätt och utesluter även negativa konsekvenser för miljö. Av denna anledning är elektrisk utrustning märkt med symbolen som visas här.



## Dokumentförstörare **DR-S4**

Fyll i detta garantibevis och bifoga det tillsammans med ditt köpbevis.

**2-års  
GARANTI**

### Kundinformation:

Efternamn, Förnamn

---

Adress:

---

Postnummer, ort

Land:

---

Telefonnummer med internationellt riktnummer:

---

Mejl:

---

**Beskrivning av fel:**

Datum för köp:

---

Datum/signatur:

---

### **OBS!**

För att göra anspråk på garantin måste garantikortet och inköpsbeviset bifogas maskinen samt en detaljerad beskrivning av felet när så är möjligt. Garantikort som skickas separat i efterhand accepteras inte.

### **Kundservice:**

**Telefonnummer:**

+46 (0) 8-550 04 123, Mån-fre 08:00-16:30

**Adress:**

123ink.se, Lagervägen 5D – 13650 Jordbro, Sverige

**Mejladress:**

info23ink.se

**Hemsida:**

www.123ink.se



**123ink.se**

Lagervägen 5D,  
13650 Jordbro,  
Sverige

