

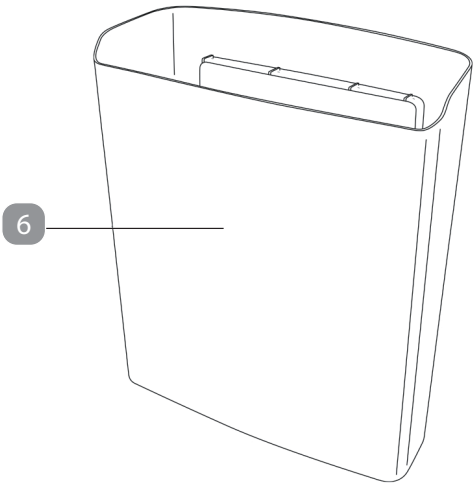

DR-S1
bruksanvisning

Innehåll

Paketets innehåll	3
Komponenter	4
Användning	5
Allmän information	6
Läsa och lagra bruksanvisningen	6
Förklaring av symboler	6
Säkerhet	8
Korrekt användning	8
Säkerhetsanvisningar	8
Första användning	12
Kontrollera pappersförstöraren och produktinnehållet	12
Drift	12
Placering av papperskorgen	13
Använda AUTO-läge	13
Använda REV-läge	14
Rengöring	14
Förvaring	15
Feltabell	15
Tekniska data	16
Försäkran om överensstämmelse	17
Kassering	17
Kassera förpackningen	17
Kassera gamla enheter	17
Garantikort	18

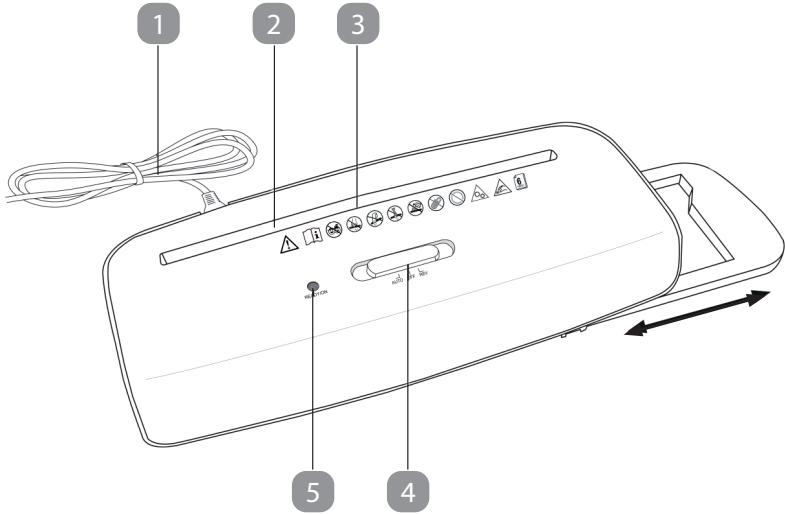

Komponenter

- 1 Strömkabel / strömkontakt
- 2 Inmatningsöppning för papper
- 3 Papperssensor
- 4 Strömbrytare (**AUTO / OFF / REV**)
- 5 READY / ON-LED
- 6 Papperskorg

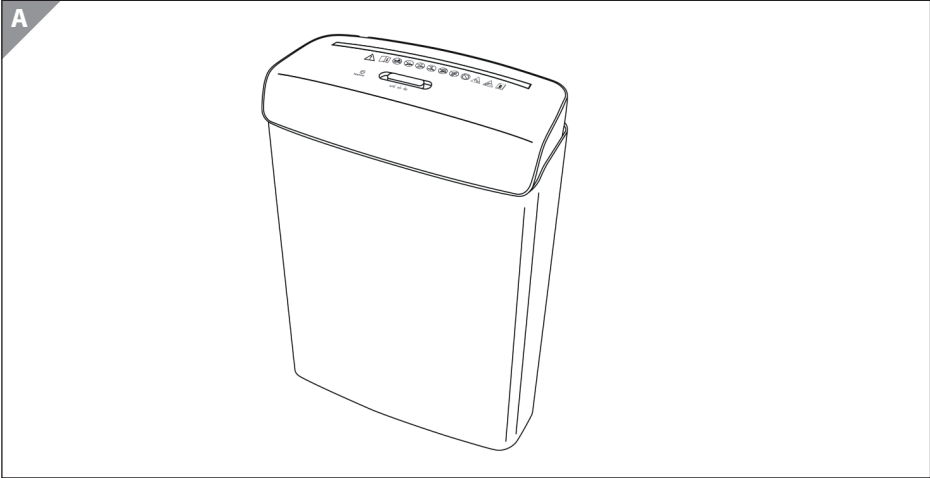

Allmän information

Läsa och lagra bruksanvisningen



Den här bruksanvisningen medföljer till denna dokumentförstörare. Den innehåller viktig information om uppstart och hantering.

Innan du använder dokumentförstöraren, läs bruksanvisningen noggrant. Detta gäller särskilt säkerhetsanvisningarna. Underlåtenhet att följa denna bruksanvisning kan leda till allvarliga skador eller skador på dokumentförstöraren.

Förvara bruksanvisningen för vidare användning. Se till att inkludera denna bruksanvisning när du lämnar dokumentförstöraren vidare till tredje part.

TAnvändarmanualen är baserad på de standarder och regler som gäller inom EU. När du är utomlands måste du också följa landspecifika riktlinjer och lagar. Du kan begära en PDF-kopia av bruksanvisningen från kundtjänst.

Förklaring av symboler

Följande symboler och varningsord används i denna bruksanvisning, på dokumentförstöraren eller på förpackningen.



Denna varningssymbol/ord anger en fara med måttlig risk som kan leda till dödsfall eller allvarlig skada om den inte undviks.

NOTICE!

Denna varningssymbol/ord varnar för möjliga skador på egendom.



Denna symbol ger dig användbar ytterligare information om drift eller hantering.



Försäkran om överensstämmelse (se kapitlet «Deklaration om överensstämmelse»): Produkter märkta med denna symbol uppfyller alla tillämpliga bestämmelser för Europeiska ekonomiska samarbetsområdet.



Dokumentförstöraren uppfyller skyddsklass II. Den är utrustad med dubbel skyddsisolering och innehåller därför inga berörbara metalldelar, som kan leda spänning vid fel.



Använd endast pappersförstöraren inomhus.



Läs bruksanvisningen.



Viktig säkerhetsinformation.



Inte en barnleksaker! Barn får inte använda den.



Sätt inte in händer i matningsöppningen!



Håll långt, löst hår borta från området för matningsöppningen.



Håll löst sittande kläder som slipsar och halsdukar borta från pappersinmatningsöppningarna!



Använd inga sprayburkar/aerosoler i närheten av apparaten!



Sätt inte i några gem eller häftklamrar i matningsöppningen!



Undvik att bära tillbehör (halsband, etc.) när du använder enheten!



Denna symbol indikerar risk för skada från rörliga delar. Rör inte vid några rörliga delar, såsom skärbladet, under drift.



Skarpa kanter, rör inte.



Lägg bara i maximalt 6 pappersark (80 g/m²) åt gången!

Säkerhet

Korrekt användning

Dokumentförstöraren är endast avsedd för att strimla papper. Den är endast avsedd för privat bruk och inte lämplig för kommersiella ändamål.

Använd endast dokumentförstöraren enligt beskrivningen i denna bruksanvisning. Att använda det på annat sätt anses vara felaktigt och kan leda till skada på egendom eller till och med personskada. Dokumentförstöraren är inte en barnleksak.

Tillverkaren eller säljaren kan inte hållas ansvarig för skador som uppstår genom felaktig eller felaktig användning.

Säkerhetsanvisningar



Risk för skador!

Risk för elektriska stötar!

En felaktig elektrisk installation eller för hög nätspänning kan resultera i en elektrisk stöt eller kortslutning.

- Anslut dokumentförstöraren endast inomhus och endast till ett korrekt installerat 220–240 V~-uttag med skyddsledare.
- Anslut endast dokumentförstöraren till ett lättillgängligt uttag så att du snabbt kan koppla bort den från strömförsörjningen vid ett fel.

- Använd inte dokumentförstöraren om den är synligt skadad eller om nätkabeln eller stickkontakten är defekt.
- Om strömkabeln till dokumentförstöraren är skadad måste tillverkaren, dess kundtjänst eller en person med liknande kvalifikationer byta ut den.
- Öppna inte höljet; Låt istället en kvalificerad fackman utföra reparationer. För att göra det, kontakta kundtjänsten som anges på garantikortet. Ansvars- och garantianspråk avses i händelse av reparationer eller ombyggnader utförda av användaren, felaktig anslutning av enheten eller felaktig användning.
- Endast delar som överensstämmer med originaldata för enheten får användas för reparationer. Elektriska och mekaniska delar, som är nödvändiga för att ge skydd mot faror, finns i denna dokumentförstöraren.
- Använd inte dokumentförstöraren med en extern timer eller separat fjärrkontrollsystem.
- Se till att dokumentförstöraren och strömkabeln eller kontakten inte kommer i kontakt med vatten eller andra vätskor.
- Sänk inte ned dokumentförstöraren eller nätkabeln eller nätkontakten i vatten eller andra vätskor.
- Utför inget annat arbete (som rengöring) på dokumentförstöraren medan den är igång.
- Använd endast en jordad adapterkontakt eller förlängningssladd och anslut den till ett lättillgängligt uttag så att du kan snabbt koppla bort dokumentförstöraren från strömförsörjningen i händelse av ett fel.
- Rör aldrig nätkontakten med fuktiga eller våta händer.
- Dra aldrig ut stickkontakten ur eluttaget med nätkabeln; gör det istället genom att ta tag i nätkontakten.

- Använd aldrig strömkabeln som bärrem.
- Håll dokumentförstöraren, nätkontakten och nätkabeln borta från öppen låga och heta ytor.
- Lägg strömkabeln så att den inte utgör någon risk för att någon ska snubbla.
- Vik inte strömkabeln och lägg den inte över vassa kanter.
- Använd endast dokumentförstöraren inomhus. Använd den inte i våtrum eller i regn.
- Förvara aldrig dokumentförstöraren så att den riskerar att falla ner i ett badkar eller ett tvättställ.
- Räck aldrig för att hämta dokumentförstöraren om den har fallit i vatten. Dra i sådana fall omedelbart ur strömkontakten.
- Se till att barn inte för in några föremål i dokumentförstöraren.
- Stäng alltid av dokumentförstöraren och dra ut stickkontakten ur uttaget när du inte använder dokumentförstöraren, rengör den eller vid fel.



Risk för skador!

Dokumentförstörarens huvudenhet innehåller vassa skärblad. Beröring av skärbladen kan leda till allvarliga skador.

- Håll löst sittande kläder, hår och accessoarer borta från området för inmatningsöppningen.



Fara för barn och personer med nedsatt fysisk, sensorisk eller mental förmåga (t.ex. delvis funktionshindrade, äldre personer med nedsatt fysisk och/eller mental förmåga) eller bristande erfarenhet och kunskap (t.ex. äldre barn).

- Den här dokumentförstöraren kan användas av personer med nedsatt fysisk, sensorisk eller mental förmåga eller de som saknar erfarenhet och kunskap om de övervakas eller har blivit instruerade i hur man säkert använder dokumentförstöraren och har förstått riskerna med att använda den. Barn får inte leka med dokumentförstöraren. Rengöring och användarunderhåll får inte utföras av barn.
- Håll barn under åtta år borta från dokumentförstöraren och anslutningskabeln.
- Lämna inte dokumentförstöraren obevakad när den är igång och utför inga andra aktiviteter under drift.
- Se till att barn inte leker med förpackningen. Barn kan fastna i det när de leker och kvävas.
- Håll dokumentförstöraren borta från husdjur.
- Informera andra användare tydligt om riskerna.

OBS!

Risk för skador!

Felaktig hantering av dokumentförstöraren kan skada den.

- Placera aldrig dokumentförstöraren på eller nära heta ytor (t.ex. spishällar, värmeelement etc.).
- Placera dokumentförstöraren på en lättillgänglig, jämn, torr, värmebeständig och tillräckligt stabil arbetsyta. Placera inte dokumentförstöraren på kanten av arbetsytan.
- Se till att strömkabeln inte kommer i kontakt med heta delar.
- Skydda dokumentförstöraren från direkt solljus, höga temperaturer eller väderpåverkan
- Fyll aldrig dokumentförstöraren med vätska.
- Sitt inte på dokumentförstöraren och lägg inga föremål på den.

-
- Sluta använda dokumentförstöraren om dess plastdelar uppvisar sprickor eller går sönder eller är deformerade. Byt endast ut skadade delar med motsvarande originalreservdelar.

Första användning

Kontrollera dokumentförstöraren och produktinnehållet

OBS!

Risk för skador!

Om du inte är försiktig när du öppnar förpackningen med en vass kniv eller andra spetsiga föremål kan du lätt skada dokumentförstöraren.

- Var därför mycket försiktig när du öppnar förpackningen.
1. Ta ut dokumentförstöraren ur förpackningen och kontrollera om dokumentförstöraren eller enskilda delar uppvisar skador. Om så är fallet, använd inte dokumentförstöraren. Kontakta tillverkaren med den e-postadress som anges på garantikortet.
 2. Kontrollera att allt innehåll har tagits emot.

Drift

OBS!

Risk för skador!

Felaktig hantering av dokumentförstöraren kan skada motorn eller de inre rullarna.

- Undvik att överbelasta motorn genom att inte sätta mer än 6 pappersark (80 g/m²) i matningsfacket samtidigt.
- Strimla inte format större än A4 eller löpande papper.

- Koppla ur enheten om motorn går sönder på grund av överbelastning. Se till att skjutreglaget är på **OFF**. Låt motorn svalna i cirka 30 minuter till rumstemperatur, innan du ansluter dokumentförstöraren igen. Du kan sedan fortsätta med arbetet.
- Ta bort gem, häftklamrar och liknande fästen innan du börjar strimla.



Kortvarig drift:

- Dokumentförstöraren är endast lämplig för kortvarig drift och inte för kontinuerlig användning. Efter kontinuerlig drift på högst 1 minut, låt dokumentförstöraren vila i 30 minuter för att förhindra överhettning av enheten.
- Strimlarmotorn stängs av automatiskt om den överhettas.

Placering av papperskorgen

Dokumentförstöraren levereras med en papperskorg **6**. Placera dokumentförstöraren direkt på papperskorgen och se till att dokumentförstöraren sitter stadigt (se **bild A**).

Använda AUTO-läge

Du kan strimla papperet med AUTO-läge.

1. Placera skjutreglaget **4** i **AUTO**-läge. LED-klarindikatorn **5** blir grön och dokumentförstöraren är klar att användas.
2. Mata in papperet genom pappersmatningsöppningen **2** in i dokumentförstöraren. Se till att du matar papperet rakt och centrerat.
Om skjutreglaget står på **AUTO**, stängs pappersförstöraren automatiskt av så snart papperet har strimlats klart.
3. Ställ skjutreglaget på **OFF** om du inte längre behöver dokumentförstöraren. LED-klarindikatorn släcks.
4. Koppla ur nätkontakten **1** och töm papperskorgen.



Det finns en papperssensor **3** i mitten av pappersmatningsfacket **2**. Den känner av det isatta papperet och aktiverar skärbladen i dokumentförstöraren. Av denna anledning, mata alltid in små pappersark i mitten av facket.

Använda REV-läge

Använd **REV**-läge för att sätta skärbladen i omvänd arbetsriktning.

1. Flytta skjutreglaget **4** till **REV**-läge. Skärbladen går baklänges och flyttar det matade papperet tillbaka ut ur dokumentförstöraren.
2. Ta ut papperet ur dokumentförstöraren för att fortsätta med fragmenteringsprocessen (se "pappersstopp" i feltabellen).

Rengöring

OBS!

Risk för kortslutning!

Vatten som har trängt in i dokumentförstöraren kan orsaka kortslutning.

- Dra ur stickkontakten innan rengöring.
- Doppa aldrig dokumentförstöraren i vatten.
- Make sure that no water penetrates the housing.

OBS!

Risk för skador!

Felaktig hantering av dokumentförstöraren kan resultera i skador på den.

- Använd inga aggressiva rengöringsmedel, borstar med metall- eller nylonborst, vassa eller metalliska rengöringsredskap som knivar, metallsvampar och liknande. De kan skada ytorna.
- Använd en fuktig trasa för att torka av dokumentförstöraren. Låt alla delar torka helt efteråt.



Dokumentförstöraren är underhållsfri och skärmekanismen behöver inte behandlas med specialolja.

Förvaring

OBS!

Risk för skador!

Felaktig förvaring av dokumentförstöraren kan resultera i skador på den.

- Förvara aldrig dokumentförstöraren bredvid en värmekälla.
- Vik eller krossa inte strömkabeln.
- Förvara dokumentförstöraren endast om den är torr.
- Förvara alltid dokumentförstöraren på ett rent, torrt ställe så att den är skyddad från direkt solljus och inte är tillgänglig för barn. Använd originalförpackningen för förvaring.

Feltabell

Fel	Orsak	Åtgärd
Ett pappersstopp blockerar dokumentförstöraren.	För mycket papper matades in i dokumentförstöraren.	Flytta skjutreglaget 4 till REV -läge. Skärbladen går baklänges och flyttar papperet tillbaka ut ur pappersmatningsöppningen 2 .
		Minska mängden papper och byt tillbaka till AUTO -läge.
		Koppla ur nätkontakten 1 och ta sedan bort pappersrester för hand.
Dokumentförstöraren stängs inte av automatiskt.	Det finns pappersrester under papperssensorn 3 .	Flytta inte skjutreglaget 4 från REV till AUTO , eftersom dokumentförstöraren inte kan stängas av då. Mata in ytterligare ett pappersark i pappersmatningsfacket 2 för att rensa blockeringen.
		Koppla ur strömkontakten 1 och vänd sedan dokumentförstöraren. Ta försiktigt bort pappersbitarna från pappersmatningsfacket med en pincett eller liknande. Var försiktig så att du inte skadar skärbladen.

Om du stöter på fel som inte är listade här, vänligen kontakta vår kundtjänst. Kontaktuppgifterna anges på garantikortet.

Tekniska data

Modell:	DR-S1
Linjespänning:	220–240 V~, 50 Hz
Energiförbrukning:	190 W; 1.0 A
Skyddsklass:	II 
Mått (W × D × H):	312 × 118 × 386 mm (dokumentförstörare och papperskorg) 312 × 118 × 86 mm (dokumentförstörare) 312 × 118 × 351 mm (papperskorg)
Vikt:	ca. 1.4 kg
Volym av pappersfack:	ca. 7 liter
Arbetsbredd:	220mm. (A4)
Skärningstyp:	Strimlor
Skärhastighet:	2.2m per minut
Skärprestanda per drift:	max. 6 papper (80g/m ²)
Remsbredd:	6mm
Nominell drifttid:	1-2 minuter
Bedömd icke-drifttid:	30 minuter
Decibel:	ca. 70 dB
Automatisk start/stoppfunktion:	Ja
REV-funktion:	Ja

Förbehåll för tekniska ändringar.

Försäkran om överensstämmelse



EU-försäkran om överensstämmelse kan erhållas från kundtjänsten.

Kassering

Kassera förpackningen



Sortera förpackningen innan du kasserar den. Kassera kartong med återvunnet papper och förpackningar med lämplig insamlingstjänst.

Kassera gamla enheter

(Gäller i Europeiska unionen och andra europeiska stater med system för separat insamling av återanvändbart avfallsmaterial).



Gamla apparater får inte slängas i hushållsavfallet!

Om dokumentförstöraren inte längre kan användas vid någon tidpunkt, **kassera den i enlighet med gällande bestämmelser i ditt land eller stad.** Detta säkerställer att gamla apparater återvinns på ett professionellt sätt och utesluter även negativa konsekvenser för miljön. Av denna anledning är elektrisk utrustning märkt med symbolen som visas här.

GARANTIKORT

Dokumentförstörare DR-S1

Fyll i detta garantibevis och bifoga det tillsammans med ditt köpbevis.

**2-års
GARANTI**

Kundinformation:

Efternamn, Förnamn:

Adress:

Postnummer, ort

Land:

Telefonnummer med internationellt riktnummer:

Mejl:

Beskrivning av fel:

Datum för köp:

Datum/signatur:

OBS!

För att göra anspråk på garantin måste garantikortet och inköpsbeviset bifogas maskinen samt en detaljerad beskrivning av felet när så är möjligt. Garantikort som skickas separat i efterhand accepteras inte.

Kundservice:

Telefonnummer:

+46 (0) 8-550 04 123, Mån-fre 08:00-16:30

Adress:

123ink.se, Lagervägen 5D – 13650 Jordbro, Sverige

Mejladress:

info@123ink.se

Hemsida:

www.123ink.se



123ink.se

Lagervägen 5D,
13650 Jordbro,
Sverige

